

# CAMPANA IRUN 2.0 70 INOX | 305.0691.275

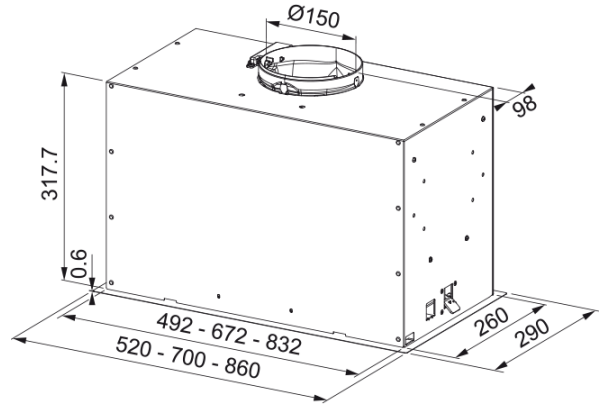

## Datos técnicos

### Aspecto

Categoría de campana

Integración

Acabado

Acero inoxidable

### Dimensiones

Anchura en mm

700.0

Diámetro salida del aire

150

### Especificaciones energéticas

Tipo de enchufe

Sin enchufe

Consumo anual de energía AEC

67.5

Clase eficiencia dinámica

B

Clase de eficiencia de la luz

A

Eficiencia filtrado grasa Cl

D

Voltaje del motor

220-240V 50-60Hz

Nombre del motor gr Comm.

SP 800

N.º de motores

1

### Instalación

Instalación

Mueble

### Prestaciones

Velocidad

1

Flujo (m<sup>3</sup>h)

280.0

Presión. max

390.0

Vatios

130.0

Nivel de ruido (db)

47.0

Velocidad

2

Flujo (m<sup>3</sup>h)

450.0

Presión. max

470.0

Vatios

165.0

Nivel de ruido (db)

57.0

Velocidad	3
Flujo (m <sup>3</sup> h)	570.0
Presión. max	530.0
Vatios	210.0
Nivel de ruido (db)	63.0
Velocidad	Boost
Flujo (m <sup>3</sup> h)	670.0
Presión. max	540.0
Vatios	250.0
Nivel de ruido (db)	66.0

### **Especificaciones del producto**

Sensor calidad del aire	No
Clase de eficiencia energética	B

### **Identificación de Producto**

Marca	Mepamsa
Gama	INKA LUX EVO

### **Propiedades**

N.º lámparas	2
Tiempo de iluminación	Led S1001 4000K
Control remoto	No
Waterproof	No
Tipo de UI	Pulsantes
Número de velocidades	3+i
Ajuste de la velocidad	No
24H	No
Retardo	No
Sensor auto inicio	No
WI-FI	No
Tipo filtro grasa	Cassette
Tipo de filtro	Aluminio
Filtro de carbón	No