

**Serie 4, Frigorífico combi integrable,  
193.5 x 55.8 cm, Puerta fija  
KIN96VFD0**



**Accesorios opcionales**

KSZGGM00 :

**Cobi integrable con una capacidad interior un 11% mayor que un aparato estándar y con el sistema de conservación de alimentos VitaFresh XXL <0°C> system, No Frost.**

- Consigue mucho más espacio en el frigorífico con solo dedicar un poco más de sitio en la cocina
- **NoFrost:** descongelación automática - ahorra tiempo y esfuerzo.
- **2 circuitos de frío independientes:** control independiente del frigorífico y del congelador - evita la transferencia de olores.
- **EcoAirflow:** circulación óptima del aire y un nivel de temperatura constante en la zona de refrigeración.
- **Iluminación interior mediante LED:** uniforme y eficiente, de larga durabilidad.

**Datos técnicos**

Clase de eficiencia energética: ..... D  
 Promedio anual de consumo de energía (kWh/año): . 184 kWh/annum  
 Volumen neto del congelador: ..... 75 l  
 Volumen neto del frigorífico: .....215 l  
 Nivel de ruido: ..... 34 dB(A) re 1 pW  
 Clase de nivel de ruido: ..... B  
 Tipo de construcción: ..... Integrable  
 Opción puerta panelable: ..... Es posible con el accesorio  
 Altura: ..... 1935 mm  
 Anchura: ..... 558 mm  
 Fondo del aparato sin tirador: ..... 548 mm  
 Dimensiones de instalación necesarias (H x W x D): 1940 x 560 x 550 mm  
 Peso neto: ..... 60.8 kg  
 Intensidad corriente eléctrica: ..... 10 A  
 Apertura de la puerta: ..... A la derecha reversible  
 Tensión: ..... 220-240 V  
 Frecuencia: ..... 50 Hz  
 Longitud del cable de alimentación eléctrica: ..... 230.0 cm  
 Nº de motocompresores: ..... 1  
 Nº de sistemas de frío independientes: ..... 2  
 Ventilador interior sección frigorífico: ..... No  
 Puerta reversible: ..... Si  
 Nº de bandejas regulables en el frigorífico: ..... 4  
 Estantes para botellas: ..... Si  
 Sistema No frost: ..... Congelador  
 Tipo de instalación: ..... Integrable



**Serie 4, Frigorífico combi integrable,  
193.5 x 55.8 cm, Puerta fija  
KIN96VFD0**

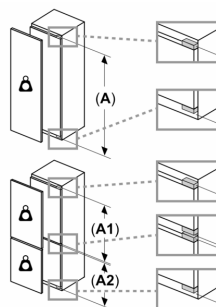
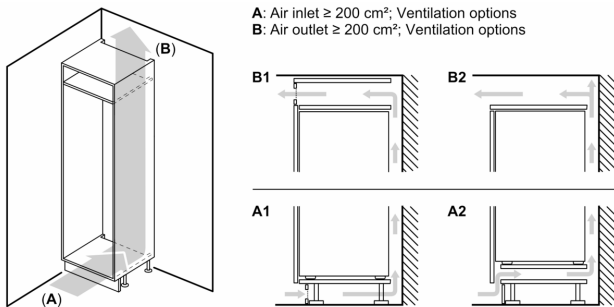

**Peso máximo permitido de los frontales de la unidad**

Los frontales instalados en la unidad que superen el peso permitido pueden causar daños y afectar al funcionamiento de las bisagras

**A:** Peso  
**A:** Altura de la puerta del aparato en mm, bisagras incluidas

**B:** Bisagra no amortiguada, frontal de la unidad en kg

**C:** Bisagra amortiguada, frontal de la unidad en kg

**D:** Carga adicional posible en kg con el kit para cargas pesadas

A	B	C	D
1500-1750	22	22	B+5 / C+5
720-1400	19	19	
A1	15	19	
A2	15	19	

**Dimensiones en mm**

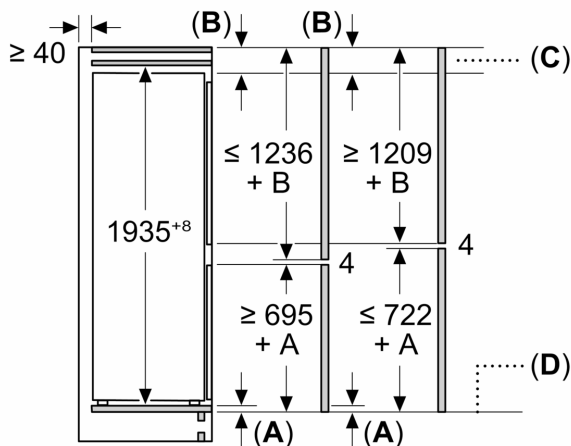

**C:** Saliente del panel frontal

**D:** Borde inferior del panel frontal

**Dimensiones en mm**

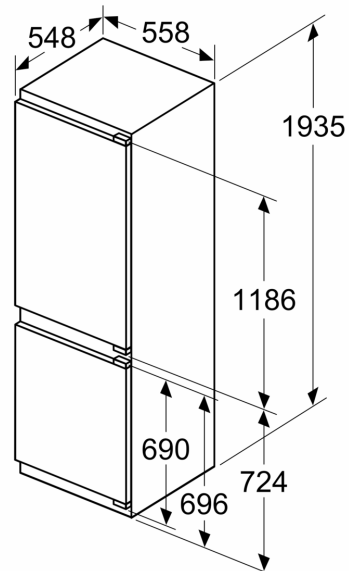

**Dimensiones en mm**

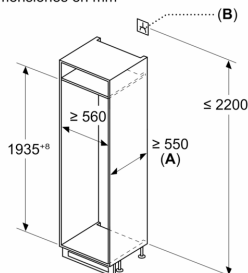

**A:**  $\geq 560 \text{ mm}$  (recomendado)

**B:** Enchufe

**Dimensiones en mm**

**Dimensiones del espacio recomendadas para instalación de puerta fija**

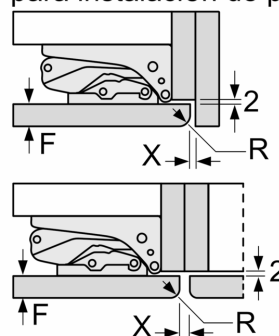

F	R	X
16-19	0-3	2,5
20	0-1	3
	2-3	2,5
21	0-1	3
	2-3	2,5
22	0	4
	1	3,5
	2-3	3

Deben respetarse las medidas de los espacios recomendadas en la tabla para garantizar una apertura sin colisiones de la puerta del aparato y evitar que se dañen los muebles de cocina.