

iQ300, Secadora con bomba de calor, 8 kg WT43HV91ES



A++



Accesorios opcionales

WTZ11400	KIT UNION SEC-LAV CON MESA EXTRAIBLE
WTZ20410	KIT UNION SECADORA-LAVADORA SIN MESA
WZ20160	ACCESORIO SECADORA
WZ20600	CESTO PARA SECADORA
WZDP20D	ACCESORIO LAVADORA

Secadora de bomba de calor para un secado eficiente con clase de eficiencia energética A++.

- ✓ autoDry – Secado suave y de precisión que protege tu ropa.
- ✓ Programa express 40 min: tu colada seca en 40 minutos.
- ✓ Muestra toda la información relevante de forma clara y fácil de usar - Display LED Touch
- ✓ Tambor softDry para un secado especialmente cuidadoso.

Equipamiento

Datos técnicos

Diseño:	Libre instalación
Tapa desmontable:	No
Bisagra de la puerta:	Derecha
Longitud del cable de alimentación eléctrica:	145.0 cm
Altura de la encimera extraíble:	0 mm
Dimensiones de instalación necesarias (H x W x D):	842 x 598 x 613 mm
Peso neto:	48.1 kg
Gases fluorados de efecto invernadero:	No
Tipo de refrigerante:	R290
Unidad herméticamente sellada:	Sí
Código EAN:	4242003938317
Potencia:	625 W
Intensidad corriente eléctrica:	10 A
Tensión:	220-240 V
Frecuencia:	50 Hz
Capacidad:	8.0 kg
Clase de eficiencia energética:	A++
Consumo de energía de secadora eléctrica, carga completa - NUEVA (2010/30/EC):	1.87 kWh
Duración del programa estándar de algodón con carga completa:	205 min
Consumo de energía de secadora eléctrica, carga parcial - NUEVA (2010/30/EC):	1.14 kWh
Duración del programa estándar de algodón con carga parcial:	130 min
Medición de consumo energético anual, secadora eléctrica - NUEVA (2010/30/EC):	236.0 kWh/annum
Medición de duración del programa:	162 min
Media de la eficiencia de condensación con carga completa (%):	81 %
Media de la eficiencia de condensación con carga parcial (%):	81 %
Medición de eficiencia de condensación (%):	81 %



iQ300, Secadora con bomba de calor, 8 kg WT43HV91ES

Equipamiento

Consumos

- Clase de eficiencia energética¹: A++
- Consumo de energía anual²: 236 kWh
- Nivel de ruido: 65 dB (A) re 1 pW

Prestaciones

- Capacidad: 8 kg
- Display LED
- Programas estándar: algodón, easy care
- Programas especiales: acabado lana, mix, microfibras, toallas, temporizado caliente, temporizado frío, lencería, express 40 min, camisas
- Control electrónico de secado: sensor de humedad
- Tambor softDry para el cuidado de la ropa
- Paneles laterales antivibración
- Ciclo antiarrugas al finalizar el programa
- Señal acústica de fin de programa ajustable en volumen
- Bisagras de la puerta: derecha

Información técnica

- Posibilidad de instalación bajo encimera en muebles de altura 85 cm o más
- Dimensiones (alto x ancho): 84.2 cm x 59.8 cm
- Fondo del aparato: 61.3 cm
- Profundidad de la lavadora, sin incluir la puerta: 66.5 cm
- Profundidad de la lavadora con la puerta abierta: 110.5 cm

¹ Clase de eficiencia energética dentro del rango A+++ (más eficiente) a D (menos eficiente)

² Consumo de energía en kWh por año, basado en 160 ciclos de secado con el programa Eco 40-60 con carga total y parcial y modos de bajo consumo.

iQ300, Secadora con bomba de calor, 8 kg WT43HV91ES

Dibujos acotados

Dimensiones en mm

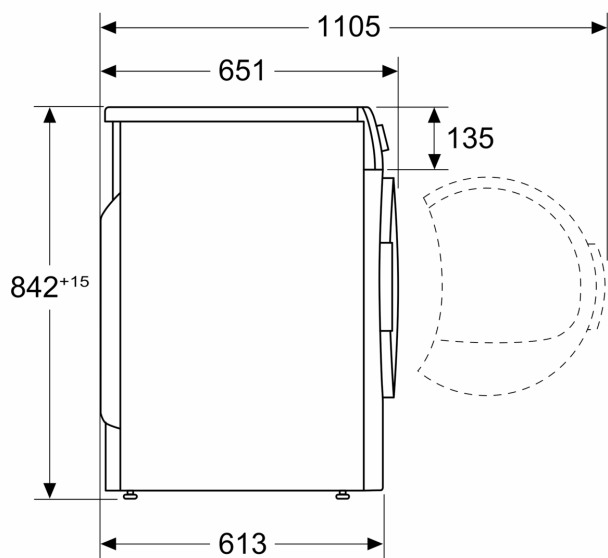

Dimensiones en mm

