

iQ300, Lavavajillas totalmente integrable, 60 cm, , Puerta deslizante SX73EX01CE



Accesorios opcionales

SZ30B11	Accesorio
SZ38B100	Guías integr. puertas mueble divididas
SZ72010	ACCESORIO LAVAVAJILLAS EXT. AQUASTOP
SZ73000	Accesorio
SZ73001	ACCESORIO LAVAVAJILLAS CESTILLO PLATA
SZ73045 :	
SZ73051EU :	
SZ73100	ACCESORIO LAVAVAJILLAS CESTILLO 60CM
SZ73300	ACCESORIO LAVAVAJILLAS SOPORTE COPAS
SZ73640	ACCESORIOS LALAVAJ

Un lavavajillas que dispone de las mejores soluciones en integración y, además, conectable a tu móvil para poder controlarlo desde cualquier lugar.

- ✓ varioSpeed+: lava y seca los platos hasta tres veces más rápido.
- ✓ flexComfort, cestas y bandejas para una gran flexibilidad y facilidad de uso durante la carga y descarga.
- ✓ sideLight. Más soluciones en integración.
- ✓ Lavavajillas con puerta deslizante: resultado de integración perfecto para espacios pequeños, zócalos bajos o encimeras más altas.
- ✓ Home Connect: controla tu lavavajillas inteligente desde cualquier lugar.

Equipamiento

Datos técnicos

Clase de eficiencia energética:	C
Consumo de energía de 100 ciclos del programa Eco:	75 kWh
Número máximo de cubiertos:	14
Consumo de agua del programa eco en litros por ciclo:	9.0 l
Duración del programa:	3:20 h
Emissiones de ruido aéreo:	40 dB(A) re 1 pW
Clase de emisiones de ruido aéreo:	B
Diseño:	Integrable
Altura de la encimera extraíble:	0 mm
Dimensiones del aparato:	865 x 598 x 550 mm
Dimensiones de instalación necesarias (H x W x D):	865-925 x 600 x 550 mm
Fondo con puerta abierta a 90 grados:	1200 mm
Patas regulables:	Si, a todo
Ajuste máximo de las patas:	60 mm
Zócalo regulable:	Ambos horizontal y vertical
Peso neto:	44.6 kg
Peso bruto:	46.5 kg
Potencia:	2400 W
Intensidad corriente eléctrica:	10 A
Tensión:	220-240 V
Frecuencia:	50; 60 Hz
Longitud del cable de alimentación eléctrica:	175.0 cm
Tipo de enchufe:	Schuko con conexión a tierra
Longitud del manguito de entrada:	165 cm
Longitud del manguito de salida:	190 cm
Código EAN:	4242003939932
Tipo de instalación:	Integrable



iQ300, Lavavajillas totalmente integrable, 60 cm, , Puerta deslizable SX73EX01CE

Equipamiento

Diseño

- Lavavajillas con puerta deslizable
- Iluminación lateral sideLight

Prestaciones

- Se conecta a tu móvil vía Home Connect
- Funciones adicionales vía Home Connect app: HygienePlus, Función silence on demand
- Capacidad: 14 servicios
- MultiDisplay digital con touchControl
- 6 programas de lavado: eco 50 °C, automático 45-65 °C, intensivo 70 °C, 1 hora 65 °C, rápido 45 °C y Favorito
- 3 funciones: zona intensiva, media carga, varioSpeed+
- Programa especial limpieza de la cuba 2.0
- Programación de inicio diferido hasta 24 horas
- 3ª bandeja varioDrawer
- Cesta superior rackMatic regulable en 3 alturas
- Freno en cesta inferior evitando posibles descarrilamientos
- Varillas abatibles
- Cestillo Duo - Parrillas totalmente abatibles - Regulación en altura RackMatic® - Accesorios especiales para copas, tazas y cubiertos - Accesorio especial para el lavado de bandejas de hornos o filtros de campanas
- Motor iQdrive™
- aquaStop con garantía de por vida en caso de fuga de agua tanto dentro como fuera del aparato por fallo del sistema.

Medidas

- Dimensiones del aparato (alto x ancho x fondo): 86.5 x 59.8 x 55 cm

Etiquetado y otra información técnica

- Clase de eficiencia energética: C dentro del rango de A (más eficiente) a G (menos eficiente)
- Consumo de agua por ciclo: 9 litros
- Nivel de ruido: 40 dB

* Información sobre los términos y condiciones de la garantía en la web.

¹ Dentro del rango de eficiencia energética desde A (más eficiente) hasta G (menos eficiente)

² Consumo de energía en kWh por 100 ciclos (en programa ECO 50 °C)

³ Consumo de agua en litros por ciclo (en programa ECO 50 °C)

iQ300, Lavavajillas totalmente integrable, 60 cm, , Puerta deslizando
 SX73EX01CE

Dibujos acotados

dimensiones en mm

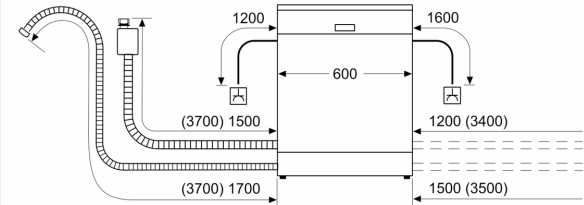

⏏ enchufe
 () valores con juego de prolongación

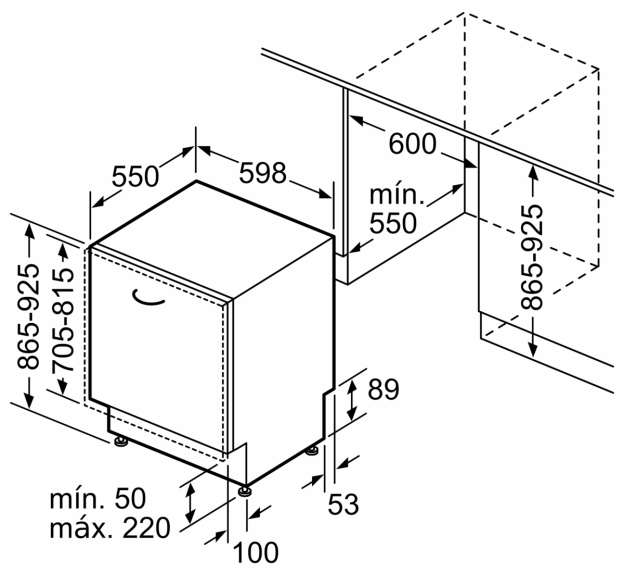

Dimensiones en mm