

**Serie 4, Frigorífico combi integrable,  
193.5 x 69.1 cm, Puerta deslizante  
KBN96VSE0**



- **XXL:** combi de mayores dimensiones, proporcionando más espacio y capacidad para la conservación de más y mejor, los alimentos.
- **VitaFresh XXL 0 °C:** conserva los alimentos frescos durante más tiempo en los cajones extragrandes con regulación de la temperatura y la humedad.
- **NoFrost:** descongelación automática - ahorra tiempo y esfuerzo.
- **2 circuitos de frío independientes:** control independiente del frigorífico y del congelador - evita la transferencia de olores.
- **Tecnología Inverter:** control constante de la temperatura dentro y fuera del frigorífico.

**Datos técnicos**

Clase de eficiencia energética: .....	E
Promedio anual de consumo de energía (kWh/año): .	256 kWh/annum
Volumen neto del congelador: .....	98 l
Volumen neto del frigorífico: .....	285 l
Nivel de ruido: .....	34 dB(A) re 1 pW
Clase de nivel de ruido: .....	B
Tipo de construcción: .....	Integrable
Opción puerta panelable: .....	No es posible
Altura: .....	1935 mm
Anchura: .....	691 mm
Fondo del aparato sin tirador: .....	548 mm
Dimensiones de instalación necesarias (H x W x D):	1940 x 710 x 560 mm
Peso neto: .....	67.4 kg
Intensidad corriente eléctrica: .....	10 A
Apertura de la puerta: .....	A la derecha reversible
Tensión: .....	220-240 V
Frecuencia: .....	50 Hz
Longitud del cable de alimentación eléctrica: .....	230.0 cm
Nº de motocompresores: .....	1
Nº de sistemas de frío independientes: .....	2
Ventilador interior sección frigorífico: .....	No
Puerta reversible: .....	Si
Nº de bandejas regulables en el frigorífico: .....	4
Estantes para botellas: .....	Si
Sistema No frost: .....	Congelador
Tipo de instalación: .....	N/A

**Accesorios opcionales**

KSZGGM00 :



**Serie 4, Frigorífico combi integrable,  
193.5 x 69.1 cm, Puerta deslizante  
KBN96VSE0**

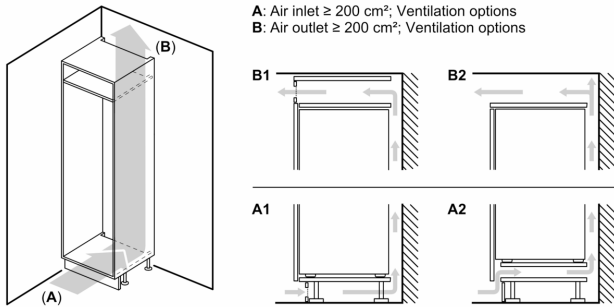

**Dimensiones en mm**

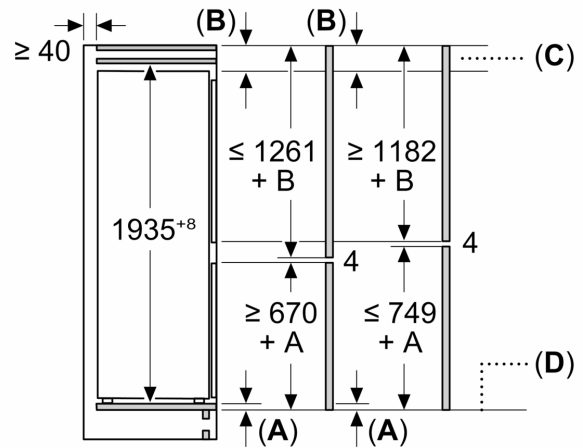

**C:** Saliente del panel frontal

**D:** Borde inferior del panel frontal

**Dimensiones en mm**

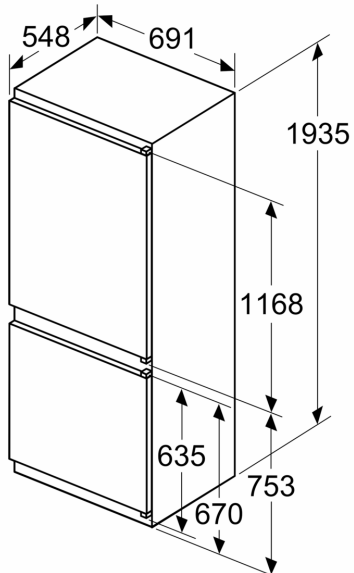

**Dimensiones en mm**

